

I - ISTRUZIONI ORIGINALI

RIVETTATRICE OLEOPNEUMATICA A PULSANTE
PER RIVETTI Ø 2,4 ÷ Ø 6 (Ø 6 SOLO ALLUMINIO)

- ISTRUZIONI USO
- MANUTENZIONE
- AVVERTENZE

GB - TRANSLATION OF ORIGINAL INSTRUCTIONS

PUSH-BUTTON HYDROPNEUMATIC RIVETING TOOL FOR
RIVETS Ø 2,4 ÷ Ø 6 (Ø 6 ALUMINIUM ONLY)

- INSTRUCTIONS FOR USE
- MAINTENANCE
- NOTICES

F - TRADUCTION DES INSTRUCTIONS ORIGINALES

OUTIL À RIVETER OLÉOPNEUMATIQUE A BOUTON POUSSOIR
POUR RIVETS Ø 2,4 ÷ Ø 6 (Ø 6 ALUMINIUM SEULEMENT)

- MODE D'EMPLOI
- ENTRETIEN
- NOTICES

D - ÜBERSETZUNG VON ORIGINALANLEITUNGEN

PNEUMATISCH-HYDRAULISCHES WERKZEUG
MIT DRUCKTASTE FÜR NIETE 2,4 ÷ 6 Ø
(Ø 6 NUR ALUMINIUM)

- BEDIENUNGSANLEITUNG
- WARTUNG
- HINWEISE

E - TRADUCCION DE LAS ISTRUCCIONES ORIGINALES

REMACHADORA OLEONEUMATICA CON PULSADOR
PARA REMACHES Ø 2,4 ÷ Ø 6 (Ø 6 SOLO EN ALUMINIO)

- INSTRUCCIONES DE USO
- MANUTENCION
- ADVERTENCIAS

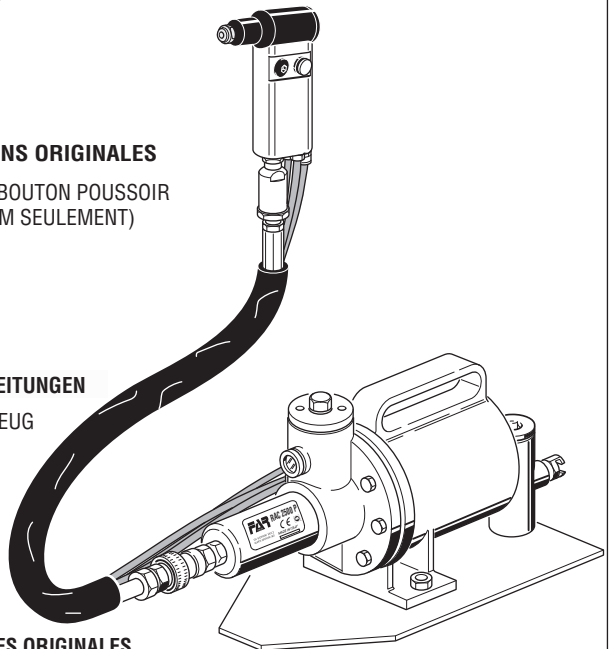

I La sottoscritta Far S.r.l., con sede in Via Giovanni XXIII, 2 - Fraz. Quarto Inferiore - 40057 - Granarolo Emilia - Bologna - Italy,
DICHIARA

sotto la propria esclusiva responsabilità che la rivettatrice
"RAC 2500 Rivettatrice oleopneumatica per rivetti $\varnothing 2,4 \div 6$ (quest'ultimo solo in alluminio) con comando a pedale e testa ridottissima", numero di serie: vedi retro copertina, alla quale questa dichiarazione si riferisce è conforme ai requisiti essenziali di sicurezza previsti dalla Direttiva Macchine 2006/42/CE e successive modificazioni ed integrazioni.
La persona autorizzata a costituire il fascicolo tecnico risponde al nome di Massimo Generali, presso la Far S.r.l., con sede in Via Giovanni XXIII, 2 - Fraz. Quarto Inferiore - 40057 - Granarolo Emilia - Bologna - Italy.

GB *The undersigned Far S.r.l., having its office in Via Giovanni XXIII, 2 - Fraz. Quarto Inferiore - 40057 - Granarolo Emilia - Bologna - Italy, herewith
DECLARES*

*on its sole responsibility that the riveting machine
"RAC 2500 Hydropneumatic tool for rivets $\varnothing 2,4 \div 6$ (6 alu only) with reduced head and foot control lever", serial number: see back cover, which is the object of this declaration complies with the basic safety requirements established in the Machinery Directive 2006/42/CE acknowledge and subsequent amendments and integrations.
The person who is authorized to create the technical brochure is Massimo Generali, c/o Far S.r.l., head office in Via Giovanni XXIII, 2 - Fraz. Quarto Inferiore - 40057 - Granarolo Emilia - Bologna - Italy.*

F *La société Far S.r.l. soussignée avec siège à Via Giovanni XXIII, 2 - Fraz. Quarto Inferiore - 40057 - Granarolo Emilia - Bologna - Italy,
DECLARE*

*sous sa seule responsabilité que la riveteuse
"RAC 2500 Outil oléopneumatique pour rivets $\varnothing 2,4 \div 6$ (6 alu seulement) avec commande à pédale avec une tête très petite", numéro de série: voir la dos couverture, à laquelle cette déclaration se rapporte est conforme aux conditions essentielles de sécurité requises par la Directive Machines 2006/42/CE et modifications et intégrations successives.
La personne autorisée à constituer le dossier technique est Massimo Generali chez FAR S.r.l., avec siège à Via Giovanni XXIII, 2 - Fraz. Quarto Inferiore - 40057 - Granarolo Emilia - Bologna - Italy.
Die Unterzeichnete, Fa. Far S.r.l., mit Sitz in Via Giovanni XXIII, 2 - Fraz. Quarto Inferiore - 40057 - Granarolo Emilia - Bologna - Italy*

D **ERKLÄRT**
*hiermit auf ihre alleinige Verantwortung, daß die Nietmaschine
"RAC 2500 Hydraulisch-pneumatisches Nietwerkzeug für Blindniete mit Durchmesser $2,4 \div 6$ (6 nur für Alu-Blindniete) mit reduziertem Kopf und Fussauslöser", seriennummer: siehe Rückseite, auf das sich diese Erklärung bezieht, den wesentlichen Sicherheitsanforderungen der Maschinenrichtlinie 2006/42/CE und den nachfolgenden Änderungen und Anfügungen entspricht.
Der Berechtigte zur Bildung der technische Broschüre ist Massimo Generali, bei der Firma Far S.r.l., mit Sitz in Via Giovanni XXIII, 2 - Fraz. Quarto Inferiore - 40057 - Granarolo Emilia - Bologna - Italy.*

E *La firmataria Far S.r.l., domiciliada en Via Giovanni XXIII, 2 - Fraz. Quarto Inferiore - 40057 - Granarolo Emilia - Bologna - Italy,
DECLARA*

*bajo su exclusiva responsabilidad que la remachadora
"RAC 2500 Remachadora oleoneumática para remaches $\varnothing 2,4 \div 6$ (este último sólo aluminio) con mando a pedal y cabeza de limitadas dimensiones", número de serie: ver la contratapa, a la cual la presente declaración se refiere corresponde a los requisitos esenciales de seguridad previstos por de la Directiva Maquinas 2006/42/CE y sucesivas modificaciones e integraciones.
La persona autorizada a constituir el fascículo tecnico es Massimo Generali, cerca FAR S.r.l., domiciliada en Via Giovanni XXIII, 2 - Fraz. Quarto Inferiore - 40057 - Granarolo Emilia - Bologna - Italy.*

Quarto Inferiore, 01-03-2019



Far S.r.l. - Massimo Generali
(Presidente del Consiglio di Amministrazione)
(Chairman of the Board of Directors)
(Président du Conseil d'Administration)
(Vorsitzender des Verwaltungsrates)
(Presidente del Consejo de Administración)

INDICE

GARANZIA	pag. 4	
AVVERTENZE E MISURE DI SICUREZZA	pag. 4	
PARTI PRINCIPALI	pag. 8	
SMALTIMENTO DELLA RIVETTATRICE	pag. 8	
NOTE GENERALI E CAMPO DI APPLICAZIONE	pag.10	
IDENTIFICAZIONE DELLA RIVETTATRICE	pag.13	
DATI TECNICI	pag.14	
USO DELLA RIVETTATRICE	pag.16	
MANUTENZIONE E CAMBIO DI FORMATO	pag.18	
RABBOCCO OLIO CIRCUITO OLEODINAMICO	pag.20	
PARTI DI RICAMBIO	pag.23	

INDEX

GUARANTEE	page 4	
SAFETY MEASURES AND REQUIREMENTS	page 4	
MAIN COMPONENTS	page 9	
DISPOSAL OF THE RIVETING TOOL	page 9	
GENERAL NOTES AND USE	page 10	
TOOL IDENTIFICATION	page 13	
TECHNICAL DATA	page 14	
HOW TO USE YOUR RIVETING TOOL	page 17	
MAINTENANCE AND CHANGE OF SIZE	page 19	
RESETTING THE OIL-DYNAMIC CIRCUIT LEVEL	page 21	
SPARE PARTS	page 23	

INDEX

GARANTIE	page 5	
INSTRUCTIONS ET MESURES DE SECURITE	page 5	
PARTIES PRINCIPALES	page 9	
ELIMINATION DE LA RIVETEUSE	page 9	
CARACTERISTIQUES ET EMPLOI	page 10	
IDENTIFICATION DE L'OUTIL DE POSE	page 13	
DONNES TECHNIQUES	page 14	
MODE D'EMPLOI	page 17	
ENTRETIEN ET CHANGEMENT DE FORMAT	page 19	
REPLISSAGE DE L'HUILE DU CYRCUIT HYDRAULIQUE	page 21	
PIECES DETACHEES	page 23	

INHALTSVERZEICHNIS

GARANTIE	seite 5	
SICHERHEITSMASSNAHMEN UND BESTIMMUNGEN	seite 5	
HAUPTSÄCHLICHE TEILE	seite 9	
ENTSORGUNG DER NIETMASCHINE	seite 9	
ALLGEMEINES UND HANDHABUNG	seite 10	
WERKZEUGIDENTIFIZIERUNG	seite 13	
TECHNISCHEN DATEN	seite 15	
GEBRAUCH DES NIETWERKZEUGS	seite 17	
WARTUNG UND AUSWECHSLUNG DES FORMATS	seite 19	
AUFFÜLLEN DES ÖLS DES ÖLDYNAMISCHEN KREISLAUFS	seite 21	
ERSATZTEILE	seite 23	

INDICE

GARANTÍA	hoja 5	
ADVERTENCIAS Y MEDIDAS DE SALVAGUARDIA	hoja 5	
PARTES PRINCIPALES	hoja 9	
ELIMINACIÓN DE LA REMACHADORA	hoja 9	
NOTAS GENERALES Y AMBITO DE APLICACION	hoja 10	
IDENTIFICACION DE LA REMACHADORA	hoja 13	
DATOS TECNICOS	hoja 15	
USO DE LA REMACHADORA	hoja 17	
MANTENIMIENTO Y VARIACION DE TAMAÑO	hoja 19	
LLENADO ACEITE CIRCUITO HIDRAULICO	hoja 21	
PIEZAS DE REPUESTO	hoja 23	



**ATTENZIONE!!!
CAUTION!!!
ATTENTION!!!
ACHTUNG!!!
ATENCIÓN!!!**

I

La mancata osservanza o trascuratezza delle seguenti avvertenze di sicurezza può avere conseguenze sulla vostra o altrui incolumità e sul buon funzionamento dell'utensile.

GB

All the operations must be done in conformity with the safety requirements, in order to avoid any consequence for your and other people's security and to allow the best tool work way.

F

Le non respect des instructions suivantes peut avoir des conséquences désagréables pour vous-mêmes et pour l'intégrité d'autrui.

D

Alle Arbeiten müssen in Übereinstimmung mit den Sicherheitsvorschriften durchgeführt werden, um die eigene Sicherheit und die anderer Personen zu gewährleisten und die beste zu erreichen.

E

No cumplir o despreciar las advertencias de seguridad puede perjudicar su incolumidad o la incolumidad de otras gentes y también el funcionamiento del equipo.



GARANZIA

Le rivettatrici **FAR** sono coperte da garanzia di **12 mesi**. Il periodo di garanzia dell'attrezzo decorre dal momento della sua comprovata ricezione da parte dell'acquirente. La garanzia copre l'utente/acquirente quando l'**attrezzo** viene acquistato attraverso un rivenditore autorizzato e solo quando viene impiegato per gli usi per i quali è stato concepito. La garanzia non è valida se l'**attrezzo** non viene utilizzato e se non viene sottoposto a manutenzione come specificato nel manuale di istruzione e manutenzione. In caso di difetti o guasti la **FAR S.r.l.** si impegna unicamente a riparare e/o sostituire, a propria discrezione esclusiva, i componenti giudicati difettosi.

**AVVERTENZE E MISURE
DI SICUREZZA**

- Leggere attentamente le istruzioni prima dell'uso.
- Per le operazioni di manutenzione e/o riparazione affidarsi a centri di assistenza autorizzati dalla **FAR s.r.l.** e fare uso esclusivo di **pezzi di ricambio originali**. La **FAR s.r.l.** declina ogni responsabilità per danni da particolari difettosi, che si dovessero verificare per inadempienza di quanto sopra (**Direttiva CEE 85/374**).

L'ELENCO DEI CENTRI DI ASSISTENZA È DISPONIBILE SUL NS. SITO WEB:
<http://www.far.bo.it> (**Organizzazione**)

- Si raccomanda l'uso dell'utensile da parte di personale specializzato.
- Usare durante l'impiego dell'utensile, occhiali o visiere protettive e guanti.
- Per eseguire le operazioni di manutenzione e/o di regolazione dell'utensile utilizzare gli accessori in dotazione e/o le attrezzature commerciali indicate nel capitolo Manutenzione.
- Per le operazioni di carica olio usare solo fluidi con caratteristiche indicate nel presente fascicolo.



GUARANTEE

FAR riveting tools are covered by a **12-month warranty**. The tool warranty period starts on the date of delivery to the buyer, as specified in the relevant document. The warranty covers the user/buyer provided that the tool is purchased through an authorized dealer and only if it is used for the purposes for which it was conceived. The warranty shall not be valid if the tool is not used or maintained as specified in the instruction and maintenance handbook. In the event of defects or failures, **FAR S.r.l.** shall undertake solely to repair and/or replace the components it judges to be faulty.

**SAFETY MEASURES AND
REQUIREMENTS**

- Read the instructions carefully before using the tool.
- For all maintenance and/or repairs please contact **FAR s.r.l.** authorized service centers and use only **original spare parts**. **FAR s.r.l.** may not be held liable for damages from defective parts caused by failure to observe what above mentioned (**EEC directive 85/374**).

The list of the service centres is available on our website <http://www.far.bo.it> (**Organization**)

- The tool must be used only by expert workers.
- A protective visor and gloves must be put on when using the tool.
- Use equipment recommended in the maintenance chapter to do any maintenance and/or regulation of the tool.
- For topping up the oil, we suggest using only fluids in accordance with the features specified in this working book.
- If any drop of oil touches your skin, you must wash with water and alkaline soap.



GARANTIE

Les riveteuses **FAR** sont sous garantie pendant **12 mois**. La période de garantie de l'outil commence à partir du moment où il est avéré que son acquéreur en prend possession. La garantie couvre l'utilisateur/acquéreur quand l'outil est acheté chez un revendeur agréé et uniquement quand il est utilisé aux fins pour lesquelles il a été conçu. La garantie n'est pas valable si l'outil n'est pas utilisé et s'il n'est pas soumis à l'entretien tel qu'il est spécifié dans le manuel d'utilisation et d'entretien. En cas de défauts ou de pannes, la société **FAR S.r.l.** s'engage uniquement à réparer et/ou à remplacer, à sa seule discrétion, les composants jugés défectueux.

INSTRUCTIONS ET MESURES DE SECURITE

- Lisez avec soin la notice avant l'usage.
- Pour les opérations d'entretien et/ou réparations, adressez-vous aux centres de service après-vente autorisés de **FAR s.r.l.** et n'utilisez que des **pièces détachées originales**. **FAR s.r.l.** décline toute responsabilité pour les dommages dus à des pièces défectueuses qui interviendraient suite au non-respect de la notice ci-dessus (**Directive CEE 85/374**).

La liste des centres d'assistance est disponible sur notre site internet
<http://www.far.bo.it> (Organisation)

- L'outil de pose doit être utilisé par le personnel spécialisé.
- Avant l'usage, il faut se munir d'une visière et de gants de travail.
- Pour l'entretien et/ou réglage de l'outil de pose, se servir des équipements indiqués dans le chapitre "ENTRETIEN".
- Pour le remplissage de l'huile, il faut utiliser les fluides indiqués dans ce dossier.
- En cas de fuites imprévues de huile (au contact de la peau), il faut se laver soigneusement avec de l'eau et du savon alcalin.



GARANTIE

Auf die Nietwerkzeuge von **FAR** wird eine Garantie von **12 Monaten** gewährt. Der Garantiezeitraum beginnt in dem Moment, in dem der Käufer das Gerät nachweislich in Empfang genommen hat. Die Garantie ist nur gültig, wenn das Gerät bei einem Vertragshändler erworben und ausschließlich zu den Zwecken verwendet wird, für die es konzipiert wurde. Die Garantie wird ungültig, wenn das Gerät nicht in Einklang mit den Anweisungen in der Betriebs- und Wartungsanleitung verwendet und gewartet wird. Die Firma **FAR s.r.l.** verpflichtet einzig zur Reparatur bzw. zum Austausch, nach ihrem ausschließlichen Ermessen, der Komponenten, die für mangelhaft befunden werden

SICHERHEITSMASSNAHMEN UND BESTIMMUNGEN

- Die Anleitung vor Gebrauch des Geräts aufmerksam lesen.
- Die Wartungs- und/oder Reparaturarbeiten von den autorisierten Kundendienststellen von **FAR s.r.l.** ausführen lassen und ausschließlich **Originalersatzteile** verwenden. Die Firma **FAR s.r.l.** haftet nicht für durch defekte Teile verursachte Schäden, sofern diese auf die Mißachtung der o.g. Vorschrift zurückzuführen sind (**Richtlinie 85/374/EWG**).

Die Liste der Reparaturservices ist verfügbar unter unserer Webseite
<http://www.far.bo.it> (Organisation)

- Das Werkzeug darf nur von Facharbeitern benützt werden.
- Bei Gebrauch des Werkzeuges sind Schutzbrille und Handschuhe zu verwenden.
- Verwenden Sie nur Ausrüstungen die in der Betriebsanleitung empfohlen sind, wenn Sie am Werkzeug Instandsetzungen und Regulierungen durchführen.



GARANTÍA

Las remachadoras **FAR** cuentan con garantía de **12 meses**. El período de garantía de la herramienta comienza en el momento de su comprobada recepción de parte del comprador. La garantía protege al usuario/comprador cuando la herramienta es adquirida a través de un revendedor autorizado y solo cuando es utilizada para los usos previstos según su diseño. La garantía no es válida si la herramienta no es utilizada o no es sometida a mantenimiento de conformidad con las especificaciones del manual de instrucciones y mantenimiento. En caso de verificarse defectos o averías, **FAR S.r.l.** se compromete únicamente a reparar y/o sustituir, a su propia exclusiva discreción, los componentes estimados como defectuosos.

ADVERTENCIAS Y MEDIDAS DE SALVAGUARDIA

- Leer atentamente las instrucciones antes del uso.
- Para las operaciones de mantenimiento y/o reparación, dirigirse a centros de postventa autorizados por **FAR s.r.l.** y utilizar exclusivamente **piezas de repuesto originales**. **FAR s.r.l.** declina cualquier responsabilidad por daños ocasionados por piezas defectuosas y si no se ha cumplido por inobservancia cuanto arriba (**Directiva CEE 85/374**).

La lista de los servicios postventa es disponible en nuestro sitio web
<http://www.far.bo.it> (Organización)

- El equipo tiene que ser empleado sólo por personas especializadas.
- Antes de ponerse a utilizar el equipo se ha de ponerse gafas protectoras o viseras y guantes.
- Para efectuar las operaciones de manutención y/o el ajuste del equipo emplear los accesorios en dotación y/o los utensilios comerciales descritos en el capítulo Manutención.
- Al efectuar las operaciones de carga aceite se recomienda emplear sólo fluidos según las características indicadas en eso fascículo.



**ATTENZIONE!!!
CAUTION!!!
ATTENTION!!!
ACHTUNG!!!
ATENCIÓN!!!**

I

La mancata osservanza o trascuratezza delle seguenti avvertenze di sicurezza può avere conseguenze sulla vostra o altrui incolumità e sul buon funzionamento dell'utensile.

GB

All the operations must be done in conformity with the safety requirements, in order to avoid any consequence for your and other people's security and to allow the best tool work way.

F

Le non respect des instructions suivantes peut avoir des conséquences désagréables pour vous-mêmes et pour l'intégrité d'autrui.

D

Alle Arbeiten müssen in Übereinstimmung mit den Sicherheitsvorschriften durchgeführt werden, um die eigene Sicherheit und die anderer Personen zu gewährleisten und die beste zu erreichen.

E

No cumplir o despreciar las advertencias de seguridad puede perjudicar su incolumidad o la incolumidad de otras gentes y también el funcionamiento del equipo.

I

- In caso di perdite accidentali di olio che dovessero venire a contatto con la pelle, lavarsi accuratamente con acqua e sapone alcalino.
- L'utensile può essere trasportato a mano ed è consigliabile dopo l'uso riporlo nel proprio imballo.
- Si consiglia ai fini di un corretto funzionamento della rivettatrice, una revisione semestrale.
- Gli interventi di riparazione e pulizia dell'utensile dovranno essere eseguiti con macchina non alimentata.
- È consigliabile, ove possibile, l'uso di un bilanciatore di sicurezza.
- In caso di esposizione quotidiana personale in ambiente il cui livello pressione acustica dell'emissione ponderata A sia superiore al limite di sicurezza di 70 dB (A), fare uso di adeguati mezzi individuali di protezione dell'udito (cuffia o tappo antirumore, diminuzione del tempo di esposizione quotidiana etc..).
- Mantenere il banco e/o l'area di lavoro pulita e ordinata, il disordine può causare danni alla persona.
- Non lasciare che persone estranee al lavoro tocchino gli utensili.
- Assicurarsi che i tubi di alimentazione dell'aria compressa siano correttamente dimensionati per l'uso previsto.
- Non trascinare l'utensile collegato all'alimentazione tirandolo per il tubo; mantenere quest'ultimo lontano da fonti di calore e da oggetti taglienti.
- Mantenere gli utensili in buono stato d'uso e puliti, non rimuovere mai le protezioni e il silenziatore dell'utensile.
- Dopo avere eseguito operazioni di riparazione e/o registrazione assicurarsi di avere rimosso le chiavi di servizio o di registrazione.
- Prima di scollegare il tubo dell'aria compressa dalla rivettatrice, assicurarsi che quest'ultimo non sia in pressione.
- Attenersi scrupolosamente a queste istruzioni.

GB

- *The tool can be carried and we suggest putting it into its box after using.*
- *The tool needs a thorough six-monthly overhaul.*
- *Repairing and cleaning operations must be done when the tool is not fed.*
- *If it is possible, we suggest a safety balancer.*
- *If the A-weighted emission sound pressure level is more than 70 dB (A), you must use some hearing protections (anti-noise headset, etc.).*
- *The workbench and the work surface must be always clean and tidy. The untidy can cause damages to people.*
- *Do not allow unauthorized persons to use the working tools.*
- *Make you sure that the compressed air feeding hoses have the correct size to be used.*
- *Do not carry the connected tool by pulling the hose. The hole must be far from any heating sources or from cutting parts.*
- *Keep the tools in good conditions; do not remove either safety parts or silencers.*
- *After repairing and/or adjusting, make sure you have already removed the adjusting spanners.*
- *Before disconnecting the compressed air hose from the tool make sure that there is no pressure in the hose.*
- *These instructions must be carefully followed.*



- *L'outil de pose peut être transporté à main et il doit être remis dans sa boîte après l'usage.*
- *Pour obtenir un bon fonctionnement de l'outil, nous vous suggérons de le réviser tous les six mois.*
- *Il faut faire la réparation et le nettoyage de l'outil quand il n'est pas alimenté.*
- *Si possible, il faudrait utiliser des équilibres de sécurité.*
- *En cas d'exposition quotidienne où le niveau de pression soit supérieur à la limite de sécurité 70 dB (A), l'on doit s'assurer la protection de l'ouïe (casque antibruit, réduction du temps d'exposition quotidienne, etc).*
- *La table et la place de travail doivent être toujours propres et rangées. Le désordre peut causer des dommages aux personnes.*
- *Personne (si étranger) ne peut utiliser les outils de pose.*
- *Il faut s'assurer que les tuyaux d'alimentation de l'air comprimé soient appropriés (conformes) à l'utilisation prévue.*
- *Ne pas traîner l'outil de pose quand il est connecté à l'alimentation. Le tuyau doit se trouver toujours loin de sources de chaleur ou d'objets tranchants.*
- *Les outils de pose doivent être toujours en bon état. Ne pas enlever les protections et le silencieux de l'outil.*
- *Après la réparation et/ou réglage, il faut s'assurer d'avoir enlevé les clés de réglage.*
- *Avant de déconnecter le tuyau de l'air comprimé de l'outil de pose, il faut s'assurer qu'il ne soit pas en pression.*
- *Suivre scrupuleusement ces instructions.*
- *Beim Ölwechsel verwenden Sie nur Öle die den empfohlenen Ölen des Handbuches entsprechen.*
- *Falls Sie Öl auf die Haut bekommen, waschen Sie die mit Wasser und Alkaliseife ab.*
- *Wir empfehlen das Werkzeug nach Gebrauch in die Kasette zu geben, in der es auch transportiert werden kann.*
- *Das Werkzeug soll alle sechs Monate gründlich überholt werden.*
- *Reparatur und Reinigung bei nicht angeschlossenem Gerät durchführen.*
- *Wenn notwendig verwenden Sie einen Sicherheits-Balancer.*
- *Falls der A-bewerteten Emissionsschalldruckpegel 70 dB übersteigt, müssen Sie einen Gehörschutz verwenden*
- *Die Werkbank und Arbeitsfläche soll immer rein sein, ansonsten besteht Verletzungsgefahr.*
- *Werkzeuge dürfen durch Unbefugte nicht betrieben werden.*
- *Versichern Sie sich, daß der Druckluftschlauch in der richtigen Dimension ist.*
- *Nehmen Sie das angeschlossene Werkzeug nie am Druckluftschlauch. Das gesamte Werkzeug soll fern von Hitze und schneidenden Teilen gehalten werden.*
- *Halten Sie das Werkzeug in guter Verfassung und verändern Sie weder Schutzvorrichtungen noch Schall-dämpfer.*
- *Nach Reparatur und/oder Einstellung vergewissern Sie sich, daß das Sicherheitswerkzeug entfernt wurde.*
- *Bevor Sie den Druckluftschlauch abschließen, vergewissern Sie sich, daß dieser drucklos ist.*
- *Diese Anweisungen müssen sorgfältig beachtet werden.*
- *En caso de pérdidas casuales de aceite que entren en contacto con la piel se aconseja limpiar la piel cuidadosamente con agua y jabón alcalino.*
- *Es posible transportar la herramienta a mano pero, después su utilización, se aconseja volver a colocarla en su embalaje.*
- *Para el correcto funcionamiento de la remachadora se aconseja su revisión semestral.*
- *Se ha de cortar siempre la alimentación de corriente antes de ponerse a hacer reparaciones o antes de limpiar la herramienta.*
- *Se aconseja, si posible, el empleo de un balancín de seguridad.*
- *En caso de exposición diaria en un lugar donde el nivel de Presión acústica emisión ponderada sea mayor que el límite de seguridad de 70 dB (A), utilizar medidas de protección del oído (auriculares o tapón supresor de ruidos, disminución del tiempo de exposición diaria, etc.).*
- *Mantener el banco y/o la zona de trabajo limpia, pues el desorden puede ocasionar daños a las personas.*
- *No se permiten a personas inexpertas tocar los equipos.*
- *Asegurarse que los tubos de alimentación del aire comprimido tengan la dimensión idónea según la utilización prevista.*
- *Jamás se arrastrará el equipo conectado a la alimentación tirando su tubo; mantener siempre el tubo lejos de fuentes de calor y de objetos contundentes.*
- *Mantener los equipos en buena condición y limpios. Jamás se quitarán las protecciones o el silenciador del equipo.*
- *Se han de remover siempre las llaves de servicio y de ajuste después las operaciones de reparación y/o de ajuste.*
- *Antes de desconectar el tubo del aire comprimido de la remachadora, asegurarse que éste no esté bajo presión.*
- *Se han de cumplir detenidamente estas instrucciones.*

PARTI PRINCIPALI RAC 2500 P



- A) Ugello
- B) Pulsante
- C) Tappo serbatoio olio
- D) Tappo serbatoio olio
- E) Allacciamento aria compressa
- F) Cannotto porta ugello

SMALTIMENTO DELLA RIVETTATRICE



Per lo smaltimento della rivettatrice attenersi alle prescrizioni imposte dalle leggi nazionali. Dopo aver scollegato la macchina dall'impianto pneumatico, procedere allo smontaggio dei vari componenti suddividendoli in funzione della loro tipologia: acciaio, alluminio, materiale plastico, ecc. Procedere quindi alla rottamazione nel rispetto delle leggi vigenti.

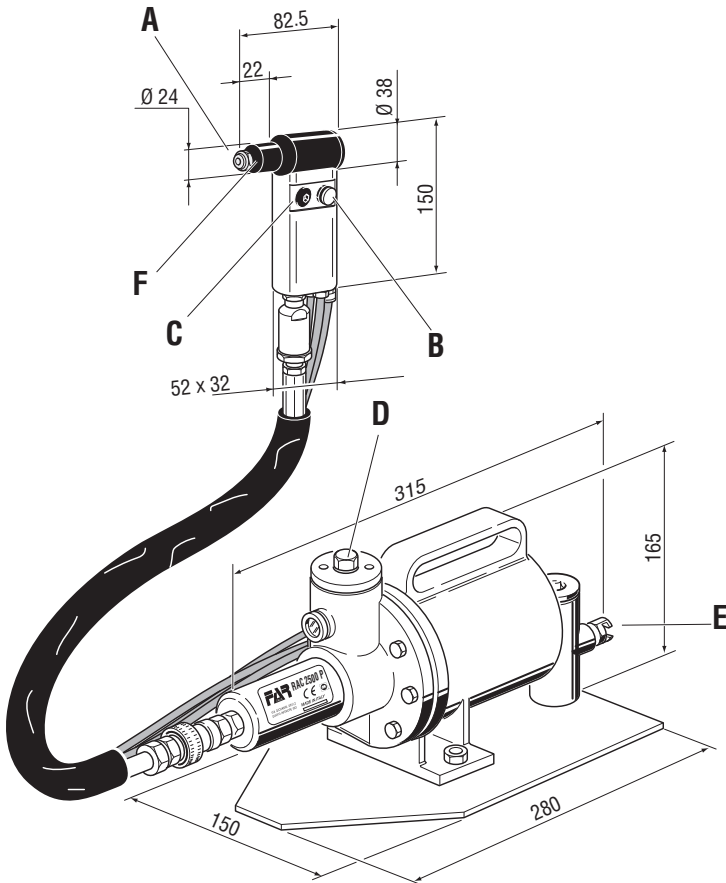

MAIN COMPONENTS RAC 2500 P



- A) Nozzle
- B) Push-button
- C) Oil tank plug
- D) Oil tank plug
- E) Compressed air connection
- F) Head carrying nozzle

DISPOSAL OF THE RIVETING TOOL



Follow the prescriptions of the national laws for disposing of the riveting tool.
 After disconnecting the tool from the pneumatic system, disassemble and split all the components according to the material: steel, aluminium, plastic material, etc.
 Then proceed to scrap the materials in accordance with current laws.

PARTIES PRINCIPALES RAC 2500 P



- A) Buse
- B) Bouton poussoir
- C) Bouchon réservoir d'huile
- D) Bouchon réservoir d'huile
- E) Raccord d'air comprimé
- F) Tête porte-buse

ELIMINATION DE LA RIVETEUSE



Pour l'élimination de la riveteuse, veiller au respect des dispositions légales en vigueur dans le pays où l'élimination s'effectue.
 Après avoir débranché la machine de l'alimentation pneumatique, procéder au démontage des différents composants en fonction de la nature des matériaux : acier, aluminium, matières plastiques, etc...
 Procéder à la démolition dans le respect de la réglementation en vigueur.

HAUPTSÄCHLICHE TEILE RAC 2500 P



- A) Mundstück
- B) Drucktaste
- C) Stöpsel des Ölbehälters
- D) Stöpsel des Ölbehälters
- E) Druckluftanschluß
- F) Mundstückträger

ENTSORGUNG DER NIETMASCHINE



Bei der Entsorgung der Nietmaschine sind die nationalen gesetzlichen Bestimmungen einzuhalten.
 Nach dem Abtrennen der Maschine von der Druckluftanlage montieren Sie die verschiedenen Bestandteile ab und unterteilen Sie sie nach Materialien: Stahl, Aluminium, Kunststoff, usw.
 Das Entsorgen und Verschrotten geschieht gemäss den örtlichen Vorschriften.

PARTES PRINCIPALES RAC 2500 P



- A) Inyector
- B) Pulsador
- C) Tapón tanque aceite
- D) Tapón tanque aceite
- E) Conexión aire comprimido
- F) Tubito externo porta inyector

ELIMINACIÓN DE LA REMACHADORA



Para eliminar la remachadora seguir con atención cuanto establecido por las leyes nacionales.
 Después de haber desconectado la remachadora respecto del sistema neumático, proceder con el desmontaje de todos los componentes dividendoles según sus categorías: acero, aluminio, material plástico, ecc.
 La eliminación de los componentes deberá efectuarse según lo dispuesto por las normas vigentes.

NOTE GENERALI E CAMPO DI APPLICAZIONE

L'uso dell'utensile è finalizzato **esclusivamente** all'utilizzo di rivetti a strappo di diametro compreso tra \varnothing 2,4 e 6 mm.

Il diametro \varnothing 6 mm può essere impiegato solo per rivetti in alluminio.

Il sistema oleopneumatico utilizzato dalla rivettatrice **RAC 2500 P** fornisce una maggior potenza rispetto al tradizionale sistema pneumatico su cui si basano altri modelli di rivettatrici. Ciò significa una drastica riduzione dei problemi dovuti all'usura dei componenti con conseguente aumento di affidabilità e durata. Le soluzioni tecniche adottate riducono le dimensioni e il peso della macchina rendendo la rivettatrice **RAC 2500 P** assolutamente maneggevole. La possibilità di perdite dal sistema oleodinamico sono precluse dall'impiego di guarnizioni a tenuta che eliminano questo problema.

GENERAL NOTES AND USE

The tool must be used for rivets diam. 2,4 ÷ 6 mm only. Diam 6 mm only in aluminium.

*The **RAC 2500 P** oil pneumatic system assures more power than the pneumatic system used for other models. That means a reduction in the problems due to the wear and tear of the components, therefore, there will be an increase in reliability. The technical solutions adopted reduce the dimensions and the weight of the tool which, for these reasons, make it very handy. The possibilities of leakage from the oil-dynamic system, are eliminated by some sealed gaskets, which solve this problem.*

CARACTÉRISTIQUES ET EMPLOI

*L'outil de pose **ne peut être utilisé que** pour rivets de \varnothing 2,4 à 6 mm. Le \varnothing 6 mm pour rivets en aluminium.*

*Le système oléopneumatique de l'outil **RAC 2500 P** permet d'obtenir un puissance supérieure par rapport au système pneumatique traditionnel. Cela signifie une réduction des problèmes provoqués par l'usure des composants, donc, une plus grande longévité. Les solutions techniques adoptées réduisent les dimensions et le poids du pistolet en la rendant très maniable. Les risques de fuites du système oléodynamique sont éliminés par l'utilisation de joints à haute résistance.*

ALLGEMEINES UND ANWENDUNGSBEREICH

Das Werkzeug soll nur für Nieten von 2,4 ÷ 6 mm verwendet werden. 6 Durchmesser nur in Aluminium.







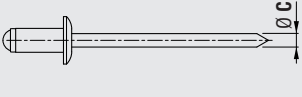
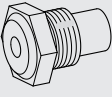
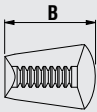
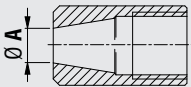

*Das Ölpneumatische System der **RAC 2500 P** gewährleistet mehr Kraft als das pneumatische System anderer Modelle.. Dies bedeutet eine drastische Herabsetzung der Probleme, die auf den Verschleiß der Komponenten zurückzuführen sind und einem sich daraus ergebenden Anstieg der Zuverlässigkeit und Haltbarkeit. Die angewandten technischen Lösungen setzen die Dimensionen und das Gewicht der Maschine herab und machen das Nietwerkzeug **RAC 2500 P** absolut handlich. Die Möglichkeiten des Auslaufens von Öl aus dem öldynamischen System werden durch die Verwendung von undurchlässigen Dichtungen verhindert, die dieses Problem eliminieren.*

NOTAS GENERALES Y AMBITO DE APLICACION

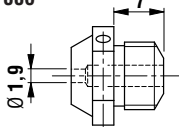
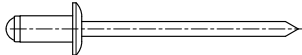
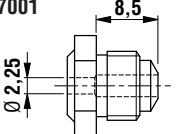
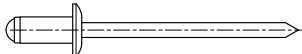
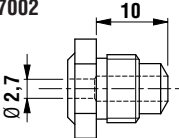
*El equipo se utiliza **sólo** para remaches de diámetro incluido entre \varnothing 2,4 y 6 mm.*

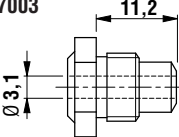
El diámetro \varnothing 6 mm se utiliza sólo para remaches de aluminio.

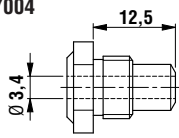
*Gracias al sistema oleoneumático, la remachadora **RAC 2500 P** brinda una potencia mayor respecto a las tradicionales remachadoras neumáticas. Esto significa una notable reducción de los problemas causados por el desgaste de los componentes y como consecuencia un aumento de la fiabilidad y duración. Las soluciones técnicas adoptadas reducen las dimensiones y el peso de la máquina rindiendo la remachadora **RAC 2500 P** absolutamente maniobrable. Las posibilidades de pérdida por el sistema oleodinámico son eliminadas con el uso de retenes que eliminan este problema.*

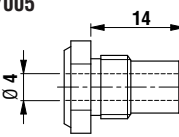
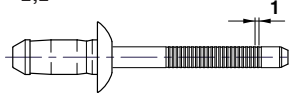
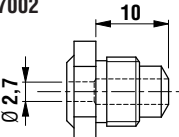
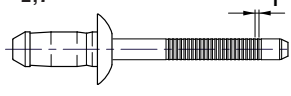
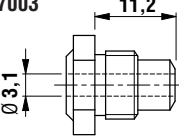
			
$\text{Ø C} = 1,43$ 	717006 	$B = 13$ 71345507	$\text{Ø A} = 8,3$ 710859
$\text{Ø C} = 1,7 \div 2,1$ 	717001 	$B = 13$ 71345507	$\text{Ø A} = 8,3$ 710859
$\text{Ø C} = 2,15 \div 2,4$ 	717002 	$B = 13$ 71345507	$\text{Ø A} = 8,3$ 710859
$\text{Ø C} = 2,6$ 	717003 	$B = 13$ 71345507	$\text{Ø A} = 8,3$ 710859
$\text{Ø C} = 2,9 \div 3$ 	717004 	$B = 13$ 71345507	$\text{Ø A} = 8,3$ 710859
$\text{Ø C} = 3,5$ 	717005 	$B = 13$ 71345507	$\text{Ø A} = 8,3$ 710859
TAMP Acc. $\text{Ø } 3,2$ $\text{Ø C} = 2,2$ 	717002 	$B = 13$ 71345507	$\text{Ø A} = 8,3$ 710859
TAMP Acc. $\text{Ø } 4$ $\text{Ø C} = 2,7$ 	717003 	$B = 13$ 71345507	$\text{Ø A} = 8,3$ 710859

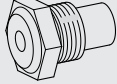
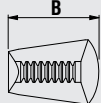
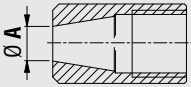
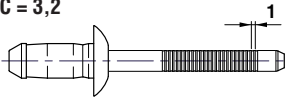
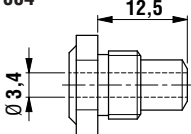
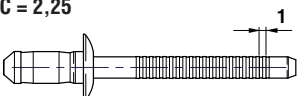
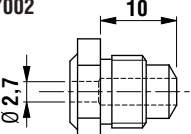
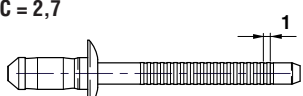
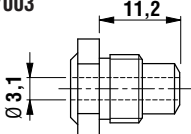
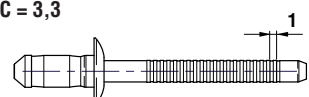
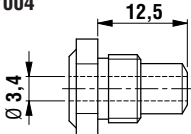
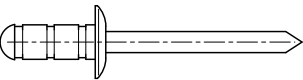
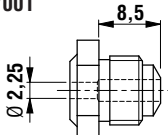
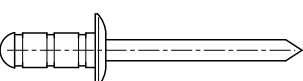
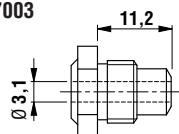
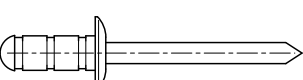
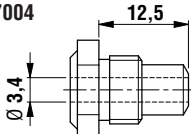
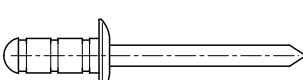
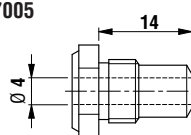
			
TAMP Acc. Ø 4,8 Ø C = 3,2 	717004 	B = 13 71345507	Ø A = 8,3 710859
MULTIFAR Inox. Ø 3,2 Ø C = 2,25 	717002 	B = 13 71345507	Ø A = 8,3 710859
MULTIFAR Inox. Ø 4 Ø C = 2,7 	717003 	B = 13 71345507	Ø A = 8,3 710859
MULTIFAR Inox. Ø 4,8 Ø C = 3,3 	717004 	B = 13 71345507	Ø A = 8,3 710859
Ø C = 1,80 ÷ 2,15 	717001 	B = 13 71345507	Ø A = 8,3 710859
Ø C = 2,6 	717003 	B = 13 71345507	Ø A = 8,3 710859
Ø C = 3,2 	717004 	B = 13 71345507	Ø A = 8,3 710859
Ø C = 3,4 	717005 	B = 13 71345507	Ø A = 8,3 710859

IDENTIFICAZIONE DELLA RIVETTATRICE



La rivettatrice **RAC 2500 P** è identificata da una marcatura indicante ragione sociale e indirizzo, designazione della macchina, marcatura CE. In caso di richiesta di assistenza tecnica fare sempre riferimento ai dati riportati nella marcatura.

TOOL IDENTIFICATION



The riveting tool **RAC 2500 P** is identified from a marking that shows company name and address of manufacturer, designation of the tool, CE. Always refer to the information on the riveting tool when requesting technical service.

IDENTIFICATION DE L'OUTIL DE POSE



L'outil de pose **RAC 2500 P** est identifié par un marquage indiquant raison sociale et adresse du fabricant, désignation de l'outil de pose, marquage CE.

En cas de recours au service après-vente, il faut toujours se référer aux données indiquées sur la riveteuse.

WERKZEUGIDENTIFIZIERUNG



Das Blindniet-Werkzeug **RAC 2500 P** ist durch eine Markierung gekennzeichnet, die den Firmennamen und die Adresse des Herstellers, die Angabe des Werkzeugs, die CE-Markierung zeigt.

Bei Anfragen an den technischen Kundendienst stets die auf dem Nietwerkzeug genannten Daten angeben.

IDENTIFICACION DE LA REMACHADORA



La remachadora **RAC 2500 P** es identificada por una marca con razón social y dirección del productor, designación de la remachadora, marca CE. Al contactar el servicio de posventa, mencionar siempre los datos de la remachadora.

Ragione sociale e indirizzo del fabbricante

Company name and address

Raison sociale et adresse

Firmenname und adresse

Razon social y direccion

Designazione macchina

Designation of the tool

Désignation de l'outil de pose

Angabe des werkzeugs

Designacion de la remachadora

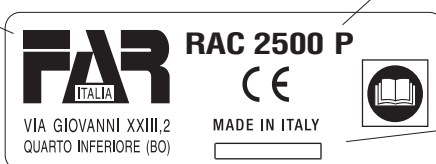
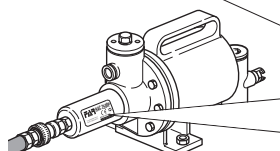

Numero di serie

Serial number

Numéro de série

Seriennummer

Número de serie

DATI TECNICI



• Pressione di esercizio.....	6 BAR
• Diametro interno minimo tubo alimentazione aria compressa	ø min. = 8 mm
• Consumo aria per ciclo	7,4 NI
• Forza Massima	6 BAR-14926 N
PESO:	
Pistola	1,060 Kg
Totale	5,900 Kg
• Temperatura di utilizzo	-5°/+50°C
• Valore medio quadratico ponderato in frequenza dell'accelerazione complessiva (Ac) a cui sono sottoposte le membra superiori	< 2,5 m/s²
• Pressione acustica dell'emissione ponderata (A)	70 dBA
• Pressione acustica istantanea ponderata (C)	< 130 dBC
• Potenza acustica ponderata (A)	84 dBA

ALIMENTAZIONE DELL'ARIA

L'aria di alimentazione deve essere libera da corpi estranei e da umidità per proteggere la macchina da usura precoce delle parti in movimento; è consigliabile, pertanto, l'impiego di un gruppo lubrificatore per aria compressa.

TECHNICAL DATA



• Working pressure.....	6 BAR
• Min. int. diam. of the compressed air feeding hose	min. diam = 8 mm
• Air consumption per cycle.....	7,4 NI
• Maximum force	6 BAR -14926 N
WEIGHT:	
Gun	1,060 Kg
Total	5,900 kg
• Working temperature.....	-5°/+50°C
• Root mean square in total acceleration frequency (Ac) to which the arms are subjected.....	< 2,5 m/s²
• A-weighted emission sound pressure level	70 dBA
• Peak C-weighted instantaneous sound pressure	< 130 dBC
• A-weighted sound power.....	84 dBA

AIR FEED

The air feed must be free from foreign bodies and humidity in order to protect the tool from premature wear and tear of the components in movement, therefore we suggest to use a lubricator group for compressed air.

DONNEES TECHNIQUES



• Pression d'utilisation	6 BAR
• Diamètre int. min. tuyau alimentation air comprimé	min. diam = 8mm
• Consommation d'air par cycle	7,4 NI
• Force maximum	6 BAR -14926 N
POIDS:	
Pistolet.....	1.060 Kg
Totale	5,900 Kg
• Température d'utilisation	-5°/+50°C
• Valeur moyenne quadratique pondérée en fréquence de l'accélération totale (Ac) à laquelle les bras sont soumis	< 2,5 m/s²
• Pression acoustique de l'émission pondéré (A)	70 dBA
• Pression acoustique instantanée pondéré (C)	< 130 dBC
• Puissance acoustique pondérée (A)	84 dBA

ALIMENTATION EN AIR

L'air d'alimentation doit être libre de corps étrangers et d'humidité pour sauvegarder l'outil de l'usure précoce des parties en mouvement, donc il est recommandé d'employer un groupe de graissage pour air comprimé.

TECHNISCHE DATEN

• Betriebsdruck	6 BAR
• Der Mindestinnendurchmesser des Druckluftschlauches beträgt	8 mm
• Luftverbrauch	7,4 NI
• Max. Setzkraft	6 BAR -14926 N
GEWICHT:	
Pistole	1,060 kg
Gesamt	5,900 kg
• Einsatztemperatur	von -5°/+50°C
• Mittelquadratwert der Beschleunigungsfrequenz (Ac) die sich auf den Arm auswirkt	< 2,5 m/s²
• A-bewertete Emissionsschalldruckpegel	70 dBA
• Momentane C-bewertete Emissionsschalldruckpegel	< 130 dBC
• A-bewertete Schalldruckpegel	84 dBA

LUFTSPEISUNG

Die verwendete Luft darf keine Fremdkörper und Feuchtigkeit enthalten, um die Maschine vor dem vorzeitigen Verschleiß der sich bewegenden Teile zu schützen. Deshalb ist die Verwendung einer Wartungseinheit für Druckluft unbedingt notwendig.

DATOS TÉCNICOS

• Presion de ejercicio	6 BAR
• Diámetro interior mínimo del tubo de alimentación aire comprimido	Ø min. = 8 mm
• Consumo aire por ciclo	7,4 NI
• Potencia maxima	6 BAR -14926 N
PESO:	
Pistola	1,060 Kg
Total	5,900 Kg
• Temperatura de utilización	-5°/+50°C
• Valor medio cuadrático de la aceleración total registrado en frecuencia (Ac) ejercitado sobre los miembros articulados superiores	< 2,5 m/s²
• Presión acústica emisión ponderata (A)	70 dBA
• Presión acústica instantánea emisión ponderata (C)	< 130 dBC
• Potencia acústica ponderado (A)	84 dBA

ALIMENTACIÓN DEL AIRE

El aire de alimentación debe estar libre de cuerpos extraños y de humedad para proteger la máquina de usura precoz de las partes en movimiento, se aconseja el uso de un grupo de lubricación para aire comprimido.

USO DELLA RIVETTATRICE



La posa in opera del rivetto avviene mediante impulso al pulsante, dopo la posa in opera del rivetto, l'espulsione del chiodo tranciato viene effettuata per gravità dalla parte anteriore della rivettatrice (figura 1 e 2).

ATTENZIONE!!!! Per una corretta impugnatura della rivettatrice, questa deve essere tenuta con la mano destra durante l'utilizzo (figura 1).

ATTENZIONE!!!! Dopo l'utilizzo riporre la rivettatrice su di un piano orizzontale con il pulsante (A) rivolto verso l'alto per impedire l'avvio accidentale del ciclo di rivettatura (figura 3).



**I CHIODI TRANCIATI DEVONO ESSERE RACCOLTI IN UN APPOSITO CONTENITORE.
NON DISPERDERE I CHIODI NELL'AMBIENTE.**

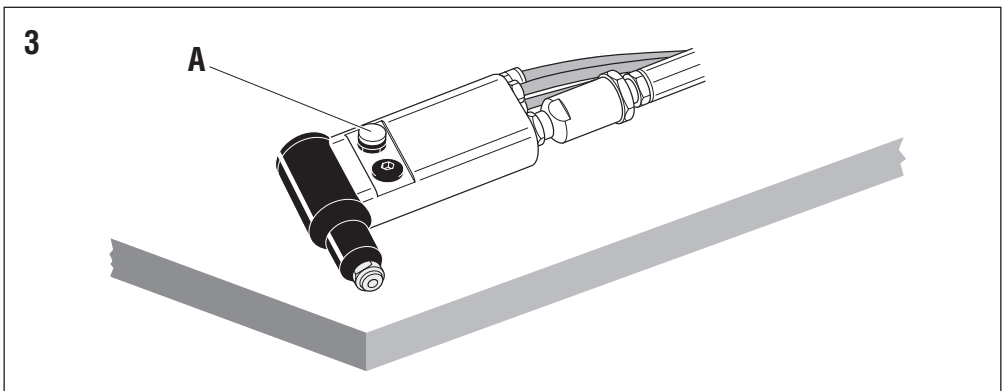
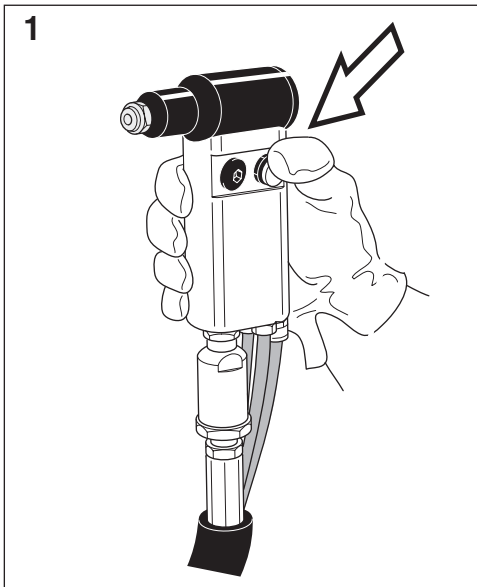

HOW TO USE YOUR RIVETING TOOL

The rivet is positioned by pushing the push-button. Then you can pull out the cutted remaining nail, by gravity, from the front of the tool (figure 1 and 2).

ATTENTION!!!! For a correct grip of the riveting tool, it must be held with the right hand during use (fig. 1).

ATTENTION!!!! After use, place the riveter on a horizontal surface with the button (A) facing upwards to prevent accidental starting of the riveting cycle (fig. 3).



**SHEARED NAILS MUST BE GOTHERED AND PUT IN A PROPER CONTAINER.
DO NOT LOOSE NAILS IN THE ENVIRONMENT, AVOID LITTER.**

MODE D'EMPLOI DU PISTOLET

Le rivetage est effectué par impulsion sur le bouton poussoir. Après le rivetage, l'expulsion du clou coupé est effectuée en avant par la force de gravité (Fig. 1 et 2).

ATTENTION!!!! l'outil à riveter doit être tenue de la main droite lors de son utilisation pour une bonne poignée (figure 1).

ATTENTION!!!! Après utilisation, placez l'outil à riveter sur une surface horizontale avec le bouton (A) vers le haut pour éviter un démarrage accidentel du cycle de rivetage (figure 3).



**LE CLOUS COUPES DOIVENT ETRE RAMASSES DANS UN CONTENEUR SPECIAL.
NE PAS DISPERSER LES CLOUS.**

GEBRAUCH DES NIETWERKZEUGS

Der Nietvorgang erfolgt durch Impuls auf die Drucktaste. Nach dem Nietvorgang fällt der abgerissene Nagel durch Schwerkraft nach vorne heraus (Bild 1 und 2).

ACHTUNG!!!! Für ein korrektes Greifen des Nietwerkzeugs muss diese während des Gebrauchs mit der rechten Hand gehalten werden (Abbildung 1).

ACHTUNG!!!! Legen Sie das Nietwerkzeug nach Gebrauch mit der Drucktaste. (A) nach oben auf eine waagerechte Fläche, um ein versehentliches Starten des Nietzyklus zu verhindern (Abbildung



**ABGERISSENE NÄGEL SOLLEN IN EINEM SAUBEREN BEHÄLTER GESAMMELT WERDEN.
VERLIEREN SIE KEINE NÄGEL AM ARBEITSPLATZ, VERMEIDEN SIE ABFALL.**

USO DE LA REMACHADORA

El remache se posiciona por impulsion sobre el pulsador. Después, la expulsión del clavo cortado se efectúa por gravedad por la parte delantera de la remachadora (figura 1 y 2).

¡¡¡¡¡ATENCIÓN!!!! Sujetarla remachadora con la mano derecha durante su uso (figura 1) para un correcto agarre.

¡¡¡¡¡ATENCIÓN!!!! Después de su uso, coloque la remachadora en una superficie horizontal con el pulsador (A) hacia arriba para evitar el inicio accidental del ciclo de remachado (figura 3).



**LOS CLAVOS CORTADOS DEBEN SER RECOGIDOS EN UN ESPECÍFICO CONTENEDOR.
NO DISPERSER LOS CLAVOS EN EL AMBIENTE.**

MANUTENZIONE E CAMBIO DI FORMATO



L'utilizzo prolungato della rivettatrice può dar luogo allo slittamento dei morsetti sul chiodo a causa del deposito di impurità. Si dovrà quindi procedere alla pulizia dei suddetti morsetti ed alla successiva lubrificazione oppure, in caso di usura che ne comprometta il corretto funzionamento, alla loro sostituzione.

Smontare la ghiera filettata (A) servendosi di una chiave a compasso. Una volta rimossa la ghiera, estrarre il pistone (B) e, con un cacciavite rimuovere il tappo posteriore (C) da cui saranno estratti i morsetti (D). Per la sostituzione dell'ugello (E) servirsi di una chiave commerciale di mm 12, e riporre quindi l'ugello rimosso in modo da non disperderlo.

⚠ ATTENZIONE!!! EFFETTUARE LE SUDETTE OPERAZIONI CON RIVETTATRICE NON ALIMENTATA.

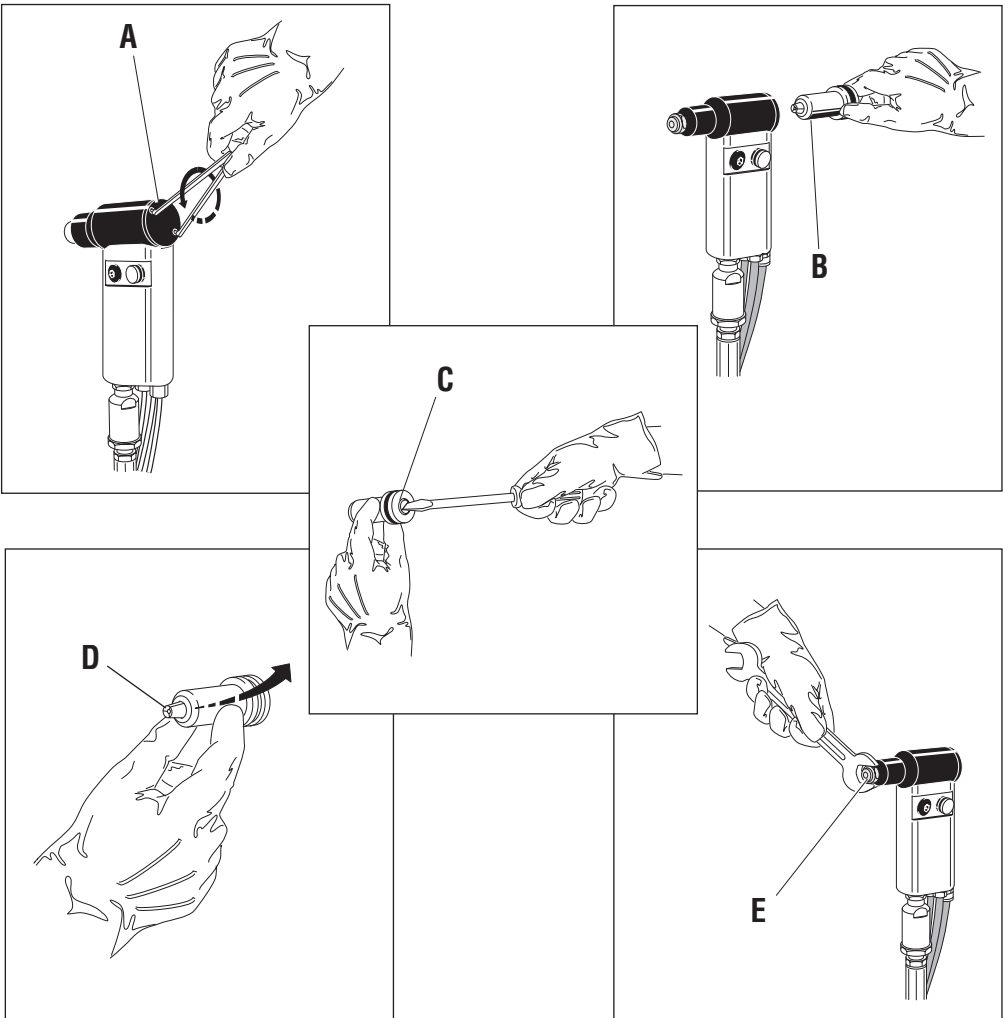

MAINTENANCE AND CHANGE OF SIZE



The extended utilization of the riveting tool can cause the slipping of the clamps on the nail due to the deposited impurities. For this reason, it is necessary to lubricate the clamps after having cleaned them. However, if clamps are worn out and as a consequence their working is jeopardized, replace them.

First remove the threaded ring nut **(A)**, by means of a face spanner. Then pull out the piston **(B)** and by using a screwdriver remove the rear plug **(C)** and extract the clamps **(D)**. To replace the nozzle **(E)** use a 12-mm standard spanner and fit the removed nozzle in order to avoid losing the nozzle.



WARNING!!! DISCONNECT AIR FEED WHEN PERFORMING THOSE OPERATIONS

ENTRETIEN ET CHANGEMENT DE FORMAT



L'utilisation prolongée du pistolet peut provoquer le glissement des mors sur le clou, à cause de dépôt d'impureté. Il faudra donc nettoyer les étaux et, ensuite, les lubrifier. En cas d'usure, si elle comporte une altération de leur correct fonctionnement, il faudra au contraire remplacer les étaux mêmes.

Enlever l'embout fileté **(A)** en utilisant une clé à ergots. Après avoir enlevé l'embout, ôter le piston **(B)** et, au moyen un tournevis enlever le bouchon postérieur **(C)** dont on aura extrait les étaux **(D)**.

Pour le remplacement de la buse **(E)**, utiliser une clé commerciale de 12 mm et placer ensuite la buse enlevée afin de ne la pas perdre.



ATTENTION!!! EFFECTUER LES OPERATIONS SUSMENTIONNEES LE PISTOLET N'ETANT PAS ALIMENTE!

WARTUNG UND AUSWECHSLUNG DES FORMATS



Die lang andauernde Benutzung des Nietwerkzeuges kann zum Rutschen der Spannbacken auf dem Nagel führen, wegen des Sichablagerns von Unreinheiten. Die oben genannten Spannbacken müssen daher gereinigt und danach geschmiert werden. Beim Verschleiß, falls der einwandfreie Betrieb dadurch beeinträchtigt wird müssen die Spannbacken ersetzt werden.

Die Gewindenummutter **(A)** durch einen Stimlochschlüssel. Danach den Kolben **(B)** herausnehmen und durch einen Schraubenzieher den Hinterverschluß **(C)** entfernen. Daraus sind die Spannbacken **(D)** herauszunehmen. Zur Auswechslung des Mundstückes **(E)** einen 12 mm handelsüblichen Schlüssel verwenden. Danach das aus dem Nietwerkzeug entfernte Mundstück einlegen, damit es nicht verlorengeht.



ACHTUNG!!! OBENGENANNT EINGRIFFE BEI NICHT LUFTGESPEISTEM NIETWERKZEUG AUSFÜHREN!

MANTENIMIENTO Y VARIACION DE TAMAÑO



El uso prolongado de la remachadora puede dar lugar al deslizamiento de los bornes sobre el clavo, causado por depósitos de impurezas. Se deberá por lo tanto proceder a la limpieza de dichos bornes y a la sucesiva lubricación. Sin embargo, si los bornes están desgastados y su funcionamiento está comprometido, proceder a su reemplazo.

Es necesario desmontar el casquillo roscado **(A)** por medio de una llave de compás. Luego remover el émbolo **(B)** y empleando un destornillador, remover el tapon trasero **(C)** y los bornes **(D)**. Para el reemplazo del inyector se aconseja el uso de la llave de tipo estandard de mm 12 y de montar el inyector quitado para evitar su posible pérdida.



¡CUIDADO! AL EFECTUAR ESAS OPERACIONES CORTAR LA ALIMENTACION DE AIRE A LA REMACHADORA

RABBOCCO OLIO CIRCUITO OLEODINAMICO



Verificare periodicamente (15000 cicli) che il livello dell'olio non scenda mai al di sotto dei 3/4 indicati dall'apposito segnalatore (B). Nel caso si rendesse necessario un rabbocco togliere il tappo (D) servendosi di una chiave di mm 17, quindi immettere olio idraulico **HLP 32 cSt** finché questo non raggiunge il bordo del foro filettato.

ATTENZIONE! Nel caso questa operazione non venga effettuata, si potrà riscontrare, nel tempo, un calo di corsa della macchina che andrà accentuandosi fino a comprometterne il funzionamento. Occorrerà pertanto eliminare la presenza d'aria all'interno del circuito oleodinamico e ripristinarne la corretta quantità di olio. Procedere quindi come segue: posizionare il Booster su un piano superiore rispetto alla impugnatura, con i tubi di alimentazione disposti come da figura, togliere il tappo (D) servendosi di una chiave di mm 17. Rabboccare con olio, eseguire alcuni cicli di rivettatura rabboccando olio e mantenendo l'impugnatura bassa rispetto al Booster, come da figura. Ripetere l'operazione fino al raggiungimento della corsa ottimale.

Il rabbocco si considera completato quando il livello dell'olio si stabilizza con il bordo del foro filettato. Rimontare il tappo (D).

È estremamente importante attenersi alle istruzioni sopra indicate ed effettuare le operazioni di rabbocco olio muniti di guanti. L'olio fuoriuscito durante le operazioni indicate, dovrà essere raccolto in appositi recipienti ed affidato successivamente ad una ditta autorizzata per lo smaltimento del rifiuto.



**ATTENZIONE!!! NON SCHIACCIARE O TAGLIARE I TUBI CHE COLLEGANO LA MACCHINA AL BOOSTER.
SI RACCOMANDA L'USO DI OLIO HLP 32 cSt O SIMILI.**

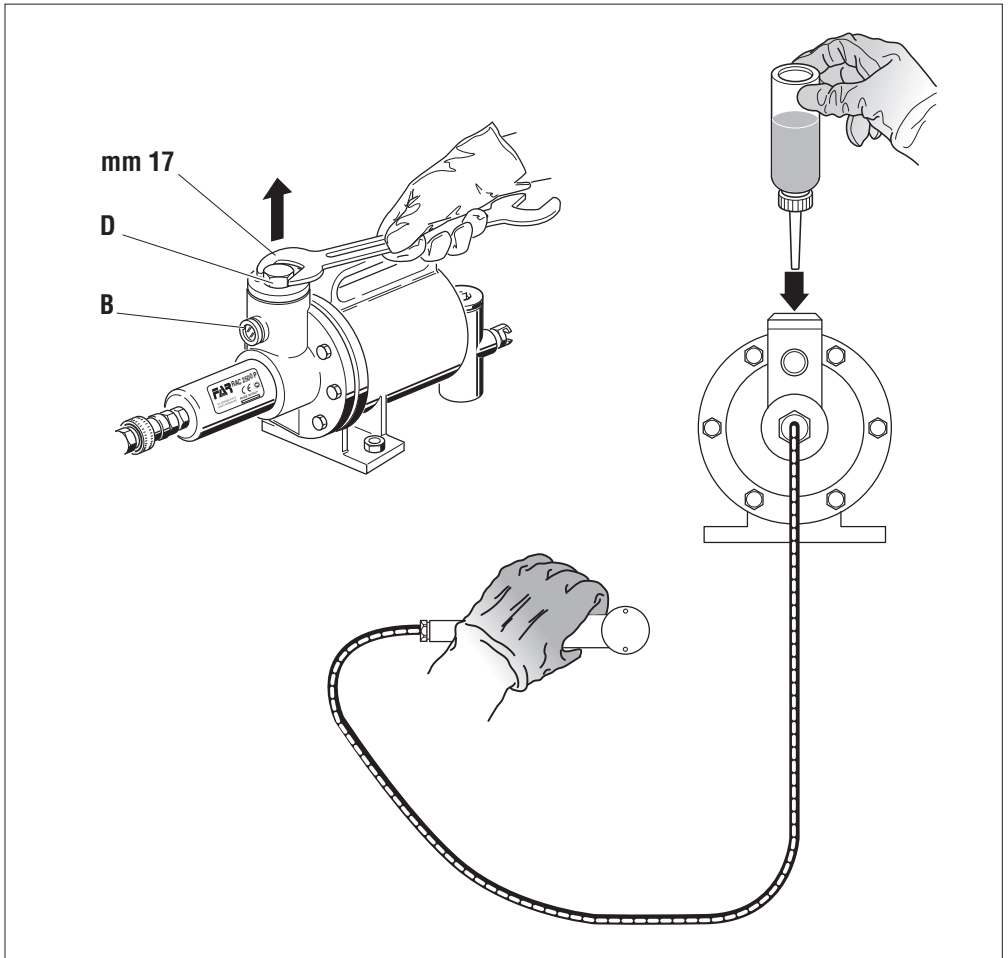

RESETTING THE OIL-DYNAMIC CIRCUIT LEVEL**GB**

Verify periodically (15000 cycles), that the oil level does not go below 3/4 of the limit indicated by the proper indicator (B). Whether you need to top the circuit up, remove the plug (D) using a 17 mm wrench, then let in the oil HLP 32 cSt until reaching the lip of the threaded hole.

ATTENTION! If you fail to perform this operation, you will note power loss that will lead to compromise the proper working. Therefore, it will be necessary to get rid of the air from the hydro-pneumatic circuit and restore the exact oil level. Then proceed as follows: position the Booster higher than the handle and the supply pipes as shown in picture, remove the cap (D) by a 17 mm wrench. Top up with oil, perform a few riveting cycles adding oil while keeping the handle down with respect to the Booster, as per picture. Repeat the operation until the optimal stroke is reached. Topping up is completed when the oil level is stable and touches the lip of the threaded hole. Fit again the cap (D). It is very important to follow the above mentioned instructions and always use gloves when you handle the machine. The overflow oil must be collected in proper containers and delivered afterwards to authorised waste companies.



**ATTENTION !!! DO NOT SMASH OR CUT THE CONNECTING PIPES BETWEEN GUN AND BOOSTER.
WE RECOMMEND TO USE OIL HLP 32 cSt OR SIMILARS.**

REPLISSAGE DE L'HUILE DU CIRCUIT HYDRAULIQUE**F**

Le niveau d'huile doit être périodiquement contrôlé (15000 cycles): il ne doit jamais se trouver au-dessous des trois quarts signalés par l'indicateur spécial (B). Dans le cas où il serait nécessaire de procéder à un remplissage, retirer le bouchon (D) à l'aide d'une clé de 17 mm, puis ajouter l'huile hydraulique HLP 32 cSt jusqu'à ce que celle-ci atteigne le bord du trou fileté.

ATTENTION! Ne pas effectuer cette opération peut avoir pour effet d'abaisser progressivement la course de la machine et d'en compromettre le bon fonctionnement. Dans ce cas, il est nécessaire d'éliminer l'air présent dans le circuit hydraulique et de rétablir la quantité d'huile nécessaire. A cet effet, procéder comme suit: placer le Booster sur un plan plus haut que la poignée, avec les tuyaux d'alimentation disposés comme indiqué sur la figure, enlever le bouchon (D) en utilisant une clé de 17 mm. Verser l'huile, effectuer quelques cycles de rivetage, en faisant le remplissage de l'huile et en gardant la poignée plus basse que le Booster, comme indiqué sur la figure. Répéter l'opération jusqu'à atteindre la course idéale. Le remplissage est complété lorsque le niveau de l'huile a atteint le bord du trou fileté. Remonter le bouchon (D). Il est très important de respecter les instructions ci-dessus et d'effectuer les opérations de remplissage d'huile muni de gants. L'huile qui s'écoule durant les opérations ci-dessus doit être récupérée dans un récipient et remise ensuite à une entreprise agréée pour l'élimination de ce type de déchets.



**ATTENTION!!! VEILLER À NE PAS ÉCRASER ET NE PAS COUPER LES TUYAUX QUI RELIENT LA MACHINE AU BOOSTER.
NOUS RECOMMANDONS L'UTILISATION D'HUILE HLP 32 CST OU SIMILAIRES**

AUFFÜLLUNG DES ÖLDYNAMISCHEN KREISLAUFES**D**

Regelmäßig überprüfen (15000 Arbeitszyklen), dass der Ölstand den durch die entsprechende Anzeige angezeigten 3/4-Wert nicht unterschreitet (I). Sollte ein Nachfüllen erforderlich sein, mit einem 19-mm-Schlüssel den Stopfen (G) entfernen und das Hydrauliköl HLP 32 cSt bis zum Rand der Gewindebohrung auffüllen. **ACHTUNG!** Wenn dieser Vorgang nicht durchgeführt wird, kann es im Laufe der Zeit zu einer Verringerung des Hubs der Maschine kommen, die sich bis hin zur Beeinträchtigung ihres Betriebs verstärkt. Es ist daher notwendig, das Vorhandensein von Luft im Hydraulikkreislauf zu vermeiden und die korrekte Ölmenge aufzufüllen. Gehen Sie dann wie folgt vor: Platzieren Sie den Booster in einer Ebene höher als der Griff, wobei die Zuleitungen wie in Abbildung gezeigt angeordnet sind, entfernen Sie den Öleinfülldeckel (G) mit einem 19-mm-Schraubenschlüssel. Füllen Sie Öl nach und führen Sie einige Nietzyklen durch Hinzufügen von Öl, während der Griff in Bezug auf den Booster niedrig gehalten wird, wie in Abbildung gezeigt. Wiederholen Sie den Vorgang, bis der optimale Hub erreicht ist. Das Nachfüllen gilt als abgeschlossen, wenn sich der Ölstand mit der Kante des Gewindelochs stabilisiert. Setzen Sie den Öleinfülldeckel wieder auf (G). Es ist äußerst wichtig, die obigen Anweisungen zu befolgen und die Ölnachfüllung mit Handschuhen durchzuführen. Das während der angegebenen Arbeiten austretende Öl muss in speziellen Behältern gesammelt und anschließend einem autorisierten Unternehmen zur Entsorgung des Abfalls übergeben werden.



**ACHTUNG!!! DIE SCHLÄUCHE, DIE DIE MASCHINE MIT DEM BOOSTER VERBINDEN, NICHT QUETSCHEN ODER SCHNEIDEN.
WIR EMPFEHLEN DIE VERWENDUNG VON HLP 32 CST ODER ÄHNLICHEM ÖL.**

LLENADO ACEITE CIRCUITO HIDRAULICO**E**

Compruebe periódicamente (15000 ciclos) que el nivel de aceite no baje nunca por debajo de los 3/4 indicados en el relativo indicador (I).

Si fuese necesario realizar un llenado, quite el tapón (G) ayudándose con una llave de 19 mm, después introduzca aceite hidráulico HLP 32 cSt hasta que llegue al borde del orificio roscado.

¡ATENCIÓN! Si no se realiza esta operación, con el paso del tiempo, puede producirse un descenso de la carrera de la máquina que se acentúa hasta comprometer su funcionamiento. Por lo tanto, habrá que eliminar la presencia de aire dentro del circuito oleodinámico y restablecer la cantidad correcta de aceite. A continuación, proceda de la siguiente manera: coloque el Booster en un plano más alto que la empuñadura, con los tubos de alimentación colocados como en figura, retire el tapón (G) por una llave de 19 mm. Rellene con aceite, realice algunos ciclos de remachado añadiendo aceite manteniendo la empuñadura baja con respecto al Booster, como en figura. Repita la operación hasta alcanzar la carrera ideal. El llenado se considera completado cuando el nivel de aceite se estabiliza con el borde del orificio roscado. Vuelva a colocar el tapón (G). Es muy importante atenderse a las instrucciones anteriormente citadas y efectuar las operaciones de llenado del aceite usando guantes. El aceite rebosado durante las operaciones indicadas, deberá ser recogido en unos recipientes adecuados y entregado posteriormente a una empresa autorizada para la eliminación de residuos.



**¡¡¡ATENCIÓN!!! ¡ NO APLASTAR O CORTAR LOS TUBOS QUE CONECTAN LA MÁQUINA AL BOOSTER.
SE ACONSEJA USAR ACEITE HLP 32 CST O SIMILARES.**

PARTI DI RICAMBIO

Tav. 1/2				
N°	COD.	Qt.	DESCRIZIONE	KIT
01	717004	1	Ugello per rivetto ø 4,8 Cu / Acc.	
02	712663	1	Cilindro Oleodinamico	
03	711681	1	Anello Parbak 8-116	
04	710914	1	Guarnizione OR 2-116	
05	711374	1	Pistone porta morsetti	
06	711680	1	Anello Parbak 8-120	
07	711982	1	Guarnizione OR 2-120	
08	71345507	3	Morsetto alta prestazione	
09	710849	1	Apri morsetti	
10	710853	1	Molla	
11	711376	1	Ghiera	
12	711377	1	Ghiera	
13	712698	1	Impugnatura	
14	710906	1	Rondella 400-020-4490	
15	710839	1	Tappo serbatoio olio	
16	711983	1	Raccordo 6511 - ø 5 - M5	
17	711984	1	Tubo Rilsan ø 5	
18	711937	1	Rosetta ø 16 UNI 1734	
19	710931	1	Guarnizione OR 614	
20	711037	1	Raccordo	
21	711039	1	Raccordo girevole	
22	711061	3	Guarnizione OR 5-614	
23	711038	1	Raccordo fisso	
24	710921	1	Guarnizione OR 2-115	
25	711036	1	Riduzione	
26	711073	1	Tubo alta pressione mt 1,8	
27	717006	1	Ugello per rivetto ø 2,4	
28	717001	1	Ugello per rivetto ø 2,4 ÷ 3,4	
29	717002	1	Ugello per rivetto ø 4	
30	717003	1	Ugello per rivetto ø 4,8 All.	
31	717005	1	Ugello per rivetto ø 6 / 6,4	
32	711092	1	Chiave a brugola 5 mm	
33	710969	1	Contentore olio	
34	711728	1	Guarnizione OR 2-016	
35	712141	1	Guarnizione OR 2-026	
36	711084	2	Raccordo 6700 - ø 5	
37	710824	1	Pulsante	
38	710919	1	Guarnizione OR 2-004	
39	710847	1	Corpo valvolina	
40	710528	2	Guarnizione OR 008	
41	710848	1	Pistone valvola	
42	710918	1	Guarnizione OR 2-005	

Tav. 2/2				
N°	COD.	Qt.	DESCRIZIONE	KIT
01	711824	1	Raccordo NV 1/4" NPT-M	
02	711823	1	Raccordo NV 1/4" NPT-F	
03	711825	1	Raccordo NPT 1300	
04	711662	1	Livello olio HFE.9	
05	710375	2	Guarnizione OR 2-131	
06	711660	1	Tappo	
07	711663	1	Tappo 2611-1/4"	
08	710211	6	Vite TCCE M6 x 14 UNI 5931	
09	711656	1	Testata cilindro	
10	711664	1	Guarnizione OR 2-237	
11	711658	1	Cannotto Booster	
13	711053	1	Anello di arresto guarnizione	
14	711066	1	Anello Sealing RSS 12-20	
15	711050	1	Bussola per guarnizione	
16A	710572	1	Guarnizione OR 2-120	A
17A	711661	1	Guarnizione OR 2-135	A
18A	711065	1	Anello Sealing WRI 12	A
19	711827	1	Guarnizione TS-12-19-5,7 / L	
20	711657	1	Guida stelo	
21	710931	1	Guarnizione OR 614	
22B	710829	1	Ammortizzatore	B
23	711659	1	Stelo	
24B	710923	1	Guarnizione OR 012	B
25	711678	1	Pistone pneumatico	
26B	710912	1	Dado M 10 x 6	B
27	711679	1	Guarnizione OR 2-339	
28	711655	1	Cilindro	
29C	711829	2	Vite TSCE M6 x 20 UNI 5933	C
30	711828	1	Piede	
31C	710623	2	Dado M 6 UNI 7473	C
32	710173	1	Raccordo dado fresato 1/4"	
33	712061	1	Rondella	
34D	710840	1	Distanziale valvola	D
35D	710921	3	Guarnizione OR 2-115	D
36D	710823	3	Gabbia	D
37D	711158	1	Molla	D
38	710841	1	Spoletta	
39	710916	1	Guarnizione OR 2-015	
40	710528	1	Guarnizione OR 008	
41	710822	1	Pistoncino valvola	
42	710258	1	Guarnizione OR 5-612	
43	710905	1	Anello Seeger 11 UNI 7437	
44	710922	2	Guarnizione OR 018	
45	712268	1	Tappo guida molla	
46	711665	1	Tappo valvola	
47	711085	1	Silenziatore SPL 3/8"	
48	711068	1	Raccordo 6520 - ø 5 - 1/8"	
49	711826	1	Raccordo 2020 - 1/4"	
50	711121	1	Riduzione 2521-1/4"-3/8"	
51	71C00002	2	Colonna 2525 -1/8" H 16	
52	712160	1	Guaina contenimento tubi	
53	712050	1	Vite STCE M8 x 8 UNI 5923	
54	712679	1	Distanziale pistone	
55	716281	1	Raccordo S 2020 - 1/8"- 1/8"	
56	71C01007	1	Raccordo S 6450 - ø 6 - 1/8"	

SPARE PARTS
Tab. 1/2

No.	CODE	Q.ty	DESCRIPTION	KIT
01	717004	1	Nozzle for rivet \varnothing 4,8 Cu / Steel	
02	712663	1	Hydraulic cylinder	
03	711681	1	Ring Parbak 8-116	
04	710914	1	Gasket OR 2-116	
05	711374	1	Piston	
06	711680	1	Ring Parbak 8-120	
07	711982	1	Gasket OR 2-120	
08	71345507	3	High-performance clamp	
09	710849	1	Clamps opener	
10	710853	1	Spring	
11	711376	1	Ring nut	
12	711377	1	Ring nut	
13	712698	1	Handgrip	
14	710906	1	Washer 400-020-4490	
15	710839	1	Oil tank plug	
16	711983	1	Connector 6511 - \varnothing 5 - M5	
17	711984	1	Rilsan tube \varnothing 5	
18	711937	1	Washer \varnothing 16 UNI 1734	
19	710931	1	Gasket OR 614	
20	711037	1	Connector	
21	711039	1	Rotating connector	
22	711061	3	Gasket OR 5-614	
23	711038	1	Fixed connector	
24	710921	1	Gasket OR 2-115	
25	711036	1	Reduction	
26	711073	1	High pressure tube mt 1,8	
27	717006	1	Nozzle for rivet \varnothing 2,4	
28	717001	1	Nozzle for rivet \varnothing 2,4 ÷ 3,4	
29	717002	1	Nozzle for rivet \varnothing 4	
30	717003	1	Nozzle for rivet \varnothing 4,8 All.	
31	717005	1	Nozzle for rivet \varnothing 6 / 6,4	
32	711092	1	Wrench 5 mm	
33	710969	1	Oil container	
34	711728	1	Gasket OR 2-016	
35	712141	1	Gasket OR 2-026	
36	711084	2	Connector 6700 - \varnothing 5	
37	710824	1	Push button	
38	710919	1	Gasket OR 2-004	
39	710847	1	Valve body	
40	710528	2	Gasket OR 008	
41	710848	1	Valve piston	
42	710918	1	Gasket OR 2-005	

Tab. 2/2

No.	CODE	Q.ty	DESCRIPTION	KIT
01	711824	1	Connector NV 1/4" NPT-M	
02	711823	1	Connector NV 1/4" NPT-F	
03	711825	1	Connector NPT 1300	
04	711662	1	Oil level HFE.9	
05	710375	2	Gasket OR 2-131	
06	711660	1	Cap	
07	711663	1	Cap 2611-1/4"	
08	710211	6	Screw TCCE M6 x 14 UNI 5931	
09	711656	1	Cylinder head	
10	711664	1	Gasket OR 2-237	
11	711658	1	Booster sleeve	
13	711053	1	Stop ring	
14	711066	1	Ring Sealing RSS 12-20	
15	711050	1	Sleeving gasket	
16A	710572	1	Gasket OR 2-120	A
17A	711661	1	Gasket OR 2-135	A
18A	711065	1	Ring Sealing WRI 12	A
19	711827	1	Gasket TTS-12-19-5,7 / L	
20	711657	1	Rod guide	
21	710931	1	Gasket OR 614	
22B	710829	1	Shock absorber	B
23	711659	1	Rod	
24B	710923	1	Gasket OR 012	B
25	711678	1	Pneumatic piston	
26B	710912	1	Nut M 10 x 6	B
27	711679	1	Gasket OR 2-339	
28	711655	1	Cylinder	
29C	711829	2	Screw TSCE M6 x 20 UNI 5933	C
30	711828	1	Foot	
31C	710623	2	Nut M 6 UNI 7473	C
32	710173	1	Milled nut connector 1/4"	
33	712061	1	Washer	
34D	710840	1	Valve spacer	D
35D	710921	3	Gasket OR 2-115	D
36D	710823	3	Cage	D
37D	711158	1	Spring	D
38	710841	1	Valve	
39	710916	1	Gasket OR 2-015	
40	710528	1	Gasket OR 008	
41	710822	1	Valve piston	
42	710258	1	Gasket OR 5-612	
43	710905	1	Seeger ring 11 UNI 7437	
44	710922	2	Gasket OR 018	
45	712268	1	Spring guide plug	
46	711665	1	Valve cap	
47	711085	1	Silencer SPL 3/8"	
48	711068	1	Connector 6520 - \varnothing 5 - 1/8"	
49	711826	1	Connector 2020 - 1/4"	
50	711121	1	Reduction 2521-1/4"-3/8"	
51	71C00002	2	Stud bolt 2525 -1/8" H 16	
52	712160	1	Sheath	
53	712050	1	Screw STCE M8 x 8 UNI 5923	
54	712679	1	Piston spacer	
55	716281	1	Connector S 2020 - 1/8"- 1/8"	
56	71C01007	1	Connector S 6450- \varnothing 6 - 1/8"	

PIECES DETACHEES

Tab. 1/2				
N°	COD.	Qt.	DESCRIZIONE	KIT
01	717004	1	Buse pour rivets ø 4,8 Cu / Acier	
02	712663	1	Cylindre oléohydraulique	
03	711681	1	Bague Parbak 8-116	
04	710914	1	Joint OR 2-116	
05	711374	1	Piston porte mors	
06	711680	1	Bague Parbak 8-120	
07	711982	1	Joint OR 2-120	
08	71345507	3	Mor haute résistance	
09	710849	1	Ouvre-mors	
10	710853	1	Ressort	
11	711376	1	Bague	
12	711377	1	Bague	
13	712698	1	Poignée	
14	710906	1	Rondelle 400-020-4490	
15	710839	1	Bouchon réservoir d'huile	
16	711983	1	Raccord 6511 - ø 5 - M5	
17	711984	1	Tuyau Rilsan ø 5	
18	711937	1	Rondelle ø 16 UNI 1734	
19	710931	1	Joint OR 614	
20	711037	1	Raccord	
21	711039	1	Raccord évouable	
22	711061	3	Joint OR 5-614	
23	711038	1	Raccord fixe	
24	710921	1	Joint OR 2-115	
25	711036	1	Réduction	
26	711073	1	Tuyau haute pression mt 1,8	
27	717006	1	Buse pour rivets ø 2,4	
28	717001	1	Buse pour rivets ø 2,4 + 3,4	
29	717002	1	Buse pour rivets ø 4	
30	717003	1	Buse pour rivets ø 4,8 All.	
31	717005	1	Buse pour rivets ø 6 / 6,4	
32	711092	1	Clé 5 mm	
33	710969	1	Container d'huile	
34	711728	1	Joint OR 2-016	
35	712141	1	Joint OR 2-026	
36	711084	2	Raccord 6700 - ø 5	
37	710824	1	Poussoir	
38	710919	1	Joint OR 2-004	
39	710847	1	Corps soupape	
40	710528	2	Joint OR 008	
41	710848	1	Piston soupape	
42	710918	1	Joint OR 2-005	

Tab. 2/2				
N°	COD.	Qt.	DESCRIZIONE	KIT
01	711824	1	Raccord NV 1/4" NPT-M	
02	711823	1	Raccord NV 1/4" NPT-F	
03	711825	1	Raccord NPT 1300	
04	711662	1	Niveau huile HFE.9	
05	710375	2	Joint OR 2-131	
06	711660	1	Bouchon	
07	711663	1	Bouchon 2611-1/4"	
08	710211	6	Vis TCCE M6 x 14 UNI 5931	
09	711656	1	Tête cylindre	
10	711664	1	Joint OR 2-237	
11	711658	1	Tube booster	
13	711053	1	Bague arrêt joint	
14	711066	1	Bague Sealing RSS 12-20	
15	711050	1	Douille pour joint	
16A	710572	1	Joint OR 2-120	A
17A	711661	1	Joint OR 2-135	A
18A	711065	1	Bague Sealing WRI 12	A
19	711827	1	Joint TS-12-19-5,7 / L	
20	711657	1	Guide tige	
21	710931	1	Joint OR 614	
22B	710829	1	Ammortisseur	B
23	711659	1	Tige	
24B	710923	1	Joint OR 012	B
25	711678	1	Piston pneumatique	
26B	710912	1	Ecrou M 10 x 6	B
27	711679	1	Joint OR 2-339	
28	711655	1	Cylindre	
29C	711829	2	Vis TSCC M6 x 20 UNI 5933	C
30	711828	1	Pied	
31C	710623	2	Ecrou M 6 UNI 7473	C
32	710173	1	Raccord écrou moleté 1/4"	
33	712061	1	Rondelle	
34D	710840	1	Entretoise soupape	D
35D	710921	3	Joint OR 2-115	D
36D	710823	3	Cage	D
37D	711158	1	Ressort	D
38	710841	1	Bobine	
39	710916	1	Joint OR 2-015	
40	710528	1	Joint OR 008	
41	710822	1	Piston soupape	
42	710258	1	Joint OR 5-612	
43	710905	1	Bague seeger 11 UNI 7437	
44	710922	2	Joint OR 018	
45	712268	1	Bouchon guide ressort	
46	711665	1	Bouchon soupape	
47	711085	1	Silencieux SPL 3/8"	
48	711068	1	Raccord 6520 - ø 5 - 1/8"	
49	711826	1	Raccord 2020 - 1/4"	
50	711121	1	Réduction 2521-1/4"-3/8"	
51	71C00002	2	Colonnette 2525 -1/8" H 16	
52	712160	1	Gaine confinement tuyaux	
53	712050	1	Vis STCEI M8 x 8 UNI 5923	
54	712679	1	Entretoise piston	
55	716281	1	Raccord S 2020 - 1/8"- 1/8"	
56	71C01007	1	Raccord S 6450- ø 6 - 1/8"	

PARTI DI RICAMBIO • SPARE PARTS • PIECES DETACHEES • ERSATZTEILE • PIEZAS DE REPUESTO

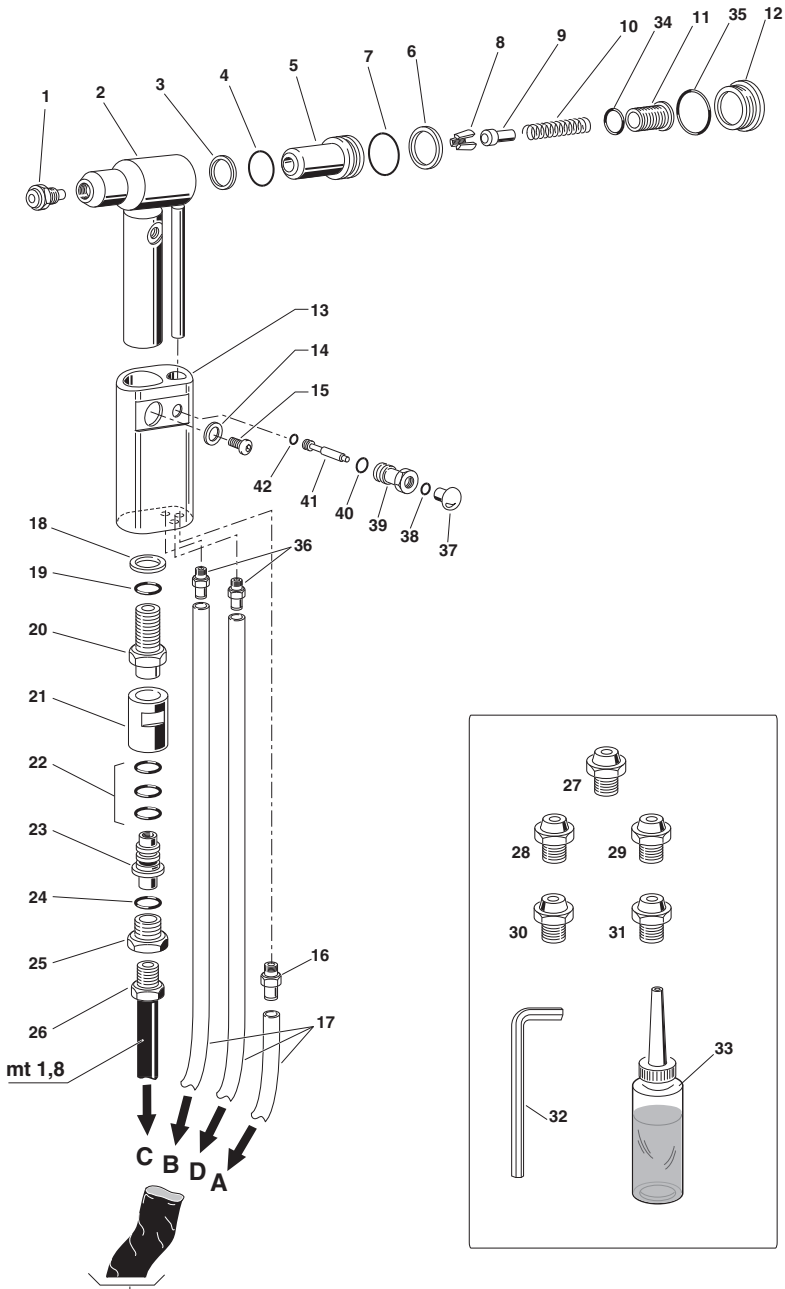

PARTI DI RICAMBIO • SPARE PARTS • PIECES DETACHEES • ERSATZTEILE • PIEZAS DE REPUESTO

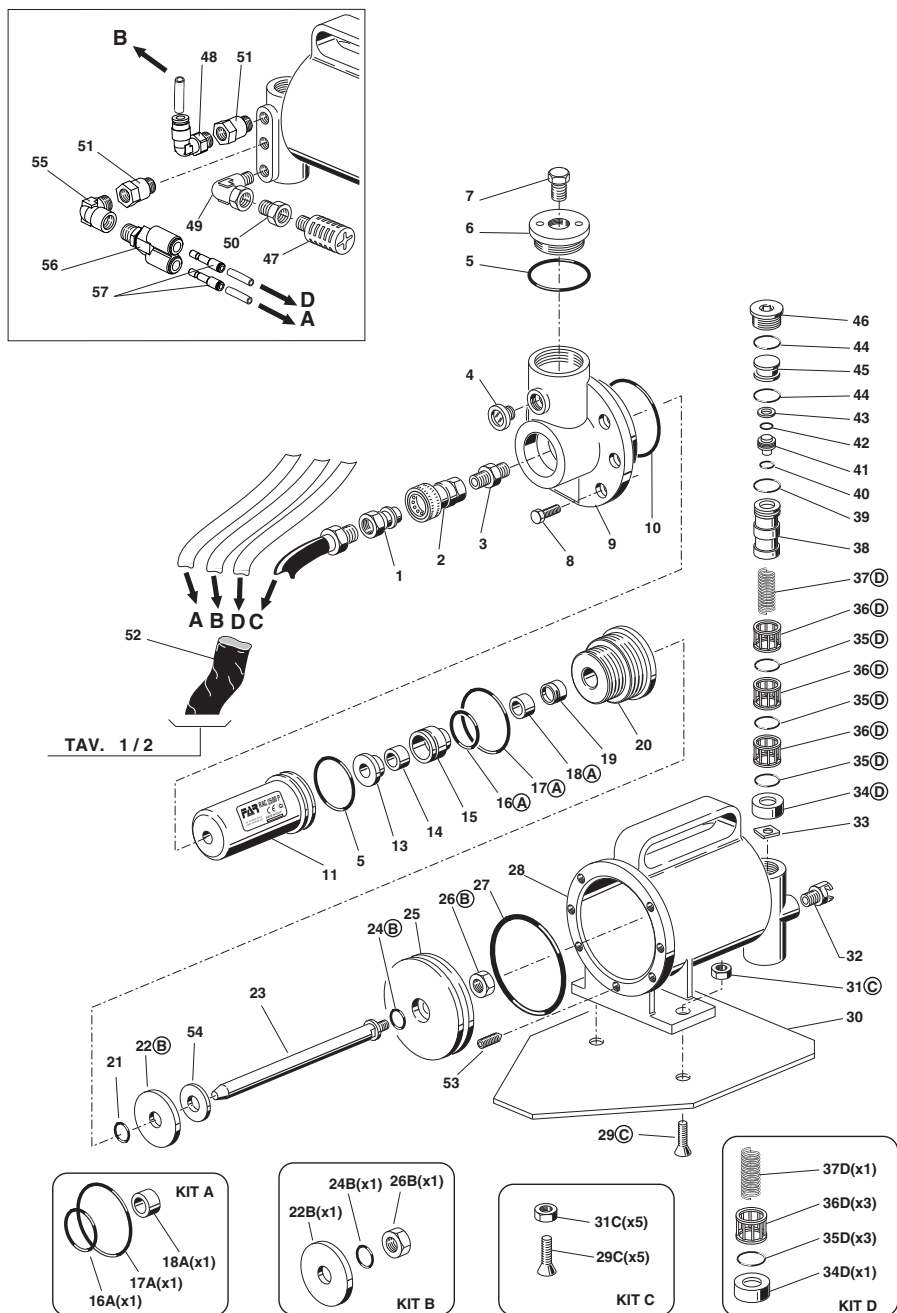

FAR
BOLOGNA
ITALY
65th
SINCE
1957

- I** L'elenco dei centri di assistenza è disponibile sul Ns. sito web: <http://www.far.bo.it> (**Organizzazione**)
- GB** The list of the service centres is available on our website <http://www.far.bo.it> (**Organization**)
- F** La liste des centres d'assistance est disponible sur notre site internet <http://www.far.bo.it> (**Organisation**)
- D** Die Liste der Reparaturservices ist verfügbar unter unserer Webseite <http://www.far.bo.it> (**Organisation**)
- E** La lista de los servicios postventa es disponible en nuestro sitio web <http://www.far.bo.it> (**Organización**)
- PL** Lista punktów serwisowych jest dostępna na naszej stronie internetowej <http://www.far.bo.it> (**Organizacja**)
- RUS** Список сервисных центров приведен на нашем веб-сайте <http://www.far.bo.it> (**ОРГАНИЗАЦИЯ**)



SISTEMI DI FISSAGGIO
FASTENING SYSTEMS • SYSTEMES DE FIXATION
VERBINDUNGSSYSTEME • SISTEMAS DE FIJACION
СИСТЕМЫ МОСОВАНИЯ • СИСТЕМЫ КРЕПЛЕНИЯ

SEDE • HEAD OFFICE • SIEGE •
 • HAUPTSITZ • SEDE • SIEDZIBA •
 • ОФИСНЫЙ ЦЕНТР • SEDE:

S.r.l. Uninominale
 40057 Quarto Inferiore - Bologna - Italy
 Via Giovanni XXIII, 2
 Tel. +39 - 051 6009511
 Ufficio Vendite Fax +39 - 051 767443
 E-mail: commerciale@far.bo.it
 Export Dpt. Fax +39 - 051 768284
 E-mail: export@far.bo.it



www.far.bo.it

DEPOSITO • WAREHOUSE •
 • DEPOT • WARENLAGER • ALMACEN •
 • ODDZIAŁ • СКЛАД • DÉPÔT:

Via Archimede, 8
 20099 Sesto San Giovanni - Milano - Italy
 Tel. +39 - 02 2409634 - Fax +39 - 02 26222279
 E-mail: milano@far.bo.it

BUREAU DE LIAISON
 2 Rue Maurice Audibert
 69800 ST PRIEST - FRANCE
 Tel. : +33 4 72 50 03 83
commercial@far-france.fr